

## Produktdata

Produkt: **Green City Sopgarage**  
 Utförande: Cortenstål  
 Rev.datum: 2020-01-22



Green City Sopgarage är ett robust system för avskärmning kring sopkärl. Sopgaraget monteras enkelt och det behövs inga fundament, plintar eller motsvarande eftersom sopgaraget är mycket stabilt och självbärande.

### Miljövänligt material:

Green Citys produkter i cortenstål finns certifierade på: [Byggvarubedömningen »](#)  
[Sunda Hus »](#)

### Materialdata:

Green City Sopgarage tillverkas i Sverige med svenskt cortenstål. Högkvalitativ design, stansning och bockning ger en kruka med mycket hög stabilitet och solid känsla. Corten (ibland kallat cor-ten) är ett sk rosttrött stål som när det utsätts för omväxlande nedfuktning och uttorkning får ett rostrod yta som i sig är ett mycket effektivt skydd för vidare korrosion. Denna rostutveckling och patinering kräver tid och krukans utseende varierar därför från det att den levereras till dess att yt-korrosionen stabiliseras. När krukans levereras har den vanligtvis ett tämligen rått utseende med nybearbetad, blank metall med vissa inslag av rost. Patineringen sker sedan gradvis i utomhusmiljön till dess att krukans får ett mörkt rostrött yt-skikt.

**Observera** att cortenplåten kan färga av sig och missfärga exempelvis kläder och att avrinnande dräneringsvatten kan missfärga ytbeläggningar fram tills dess att rostningsprocessen har stabiliserats. Detta tar ca två år. Green City Sopgarage bör därför inte kombineras med material och markbeläggningar som är känsliga för missfärgning. [Läs en bra sammanfattning om corten från Stålbyggnadsinstitutet »](#)

### Dimensioner (mm):

l1	l2	b	h
2850	2000	1000	1200

### Utförande:

Artikelnr:	Material:
20901	Standardutförande: Cortenstål
20902	Specialutförande: Lackad plåt, valfri kulör
20903	Specialutförande: Galvaniserad plåt

### Valfria tillbehör:

21001	Dräneringsskikt invändigt i planteringskärl. Levereras förmonterat
21002	Isoleringsskikt invändigt i planteringskärl. Levereras förmonterat
21003	Substrat. Levereras i säckar á 20 l
21016	Justerbara tassor för lätt lutande ytor eller undrelag med smärre ojämnheter. (Enkla tassor med mindre justerbarhet ingår som standard.) Antal: 8 st per sopgarage

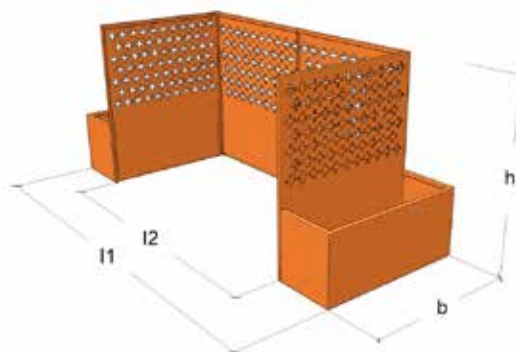

## Förberedelser och montage

Produkt: **Green City Sopgarage**

Utförande: Cortenstål

Rev.datum: 2020-01-22

### Förutsättningar och mått:

Systemet är i standardutförande anpassat för att avskärma två stycken sopkärl av typen "fyrfackssortering". Sopkärlen för fyrfackssortering är avsevärt större än konventionella sopkärl (370 liter jämfört med 190 liter). Green City Sopgarage är anpassat till de rekommendationer som de flesta kommuner/avfallsbolag har mätt på förvaringsytan, höjd på avskärmningen mm för denna typ av sopkärl.

### Yta för sopkärlen (bild 1)

Reglerna för utformningen av sopkärlens förvaringsyta och avskärmning kan variera från kommun till kommun. Kontrollera därför vilka regler som gäller just där du bor innan du monterar ett sopgarage från Green City. Följande rekommendationer gäller i flera kommuner och hos flera avfallsbolag.

- Sopkärlen för fyrfackssortering har måtten ca 770x870x1100 mm och de har en volym om 370 liter. Fyrfackssortering medför två kärl av denna typ.
- Sopkärlen ska förvaras på en "stadig och stabil yta utan höga kanter" och det rekommenderade utrymmet för detta är 2x1 meter.
- Sopkärlen får stå max 5 meter från tomtgränsen och det skall vara fri passage att dra ut sopkärlen från långsidan (gröna pilarna).

Du kan så klart montera ditt sopgarage längre bort från tomtgränsen men då måste du själv dra fram kärnen till gatan i god tid före tömning.

### Mått Green City Sopgarage (bild 2)

Green City Sopgarage är utformat för att ge en effektiv och tilltalande avskärmning av sopkärlen samtidigt som den uppfyller kraven på tillgänglighet. Den sammansatta konstruktionen med planteringskärl vid båda kortsidorna och spaljéer på ena långsidan är mycket stabil. Egentyngden och stabiliteten gör att man inte behöver någon grundläggning med plintar eller motsvarande.

- Sopgaraget kräver en jämn och stabil yta på minst 2850x1000 mm.
- Ett hårdgjort underlag av exempelvis betongplattor,



Bild 1: Förutsättningar för sopkärlens förvaring



Bild 2: Mått Green City Sopgarage

sten eller asfalt rekommenderas så att sopkärlen enkelt kan dras in och ut. Med ett välgjort och stabilt underlag blir det även enklare att hålla rent kring sopkärlen.

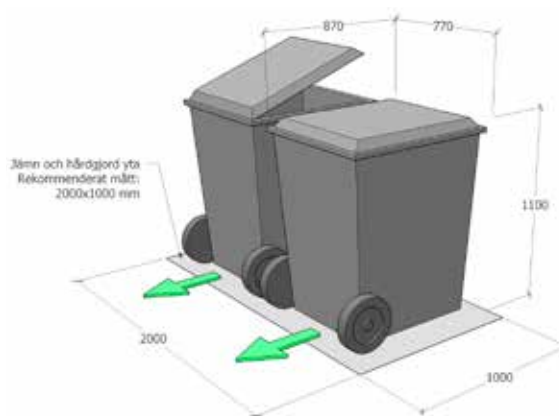
- Det får inte vara några höga kanter vid den sida där sopkärlen ska dras ut.

### Montage Green City Sopgarage

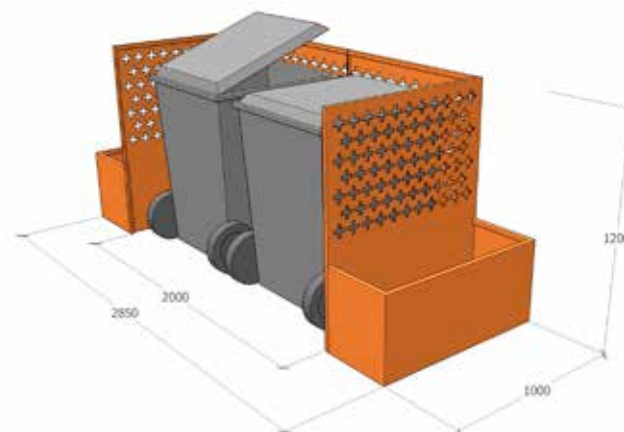
På en jämn och hårdgjord yta monteras sopgaraget mycket snabbt och enkelt. Planteringskärlen och spaljéerna sammanfogas med skruvförband. Alla sexkantsskruvar, muttrar mm ingår. Monteringsanvisning medföljer vid leveransen. Under planteringskärlen finns justerbara tassor. Dessa måste noga justeras in så att hela sopgaraget står jämnt och stabilt. Först därefter kan jord fyllas i planteringskärlen. Om du har en yta med lite större nivåskillnader finns som tillval justerbara tassor med större justerbarhet och större stödfot.

## Leveranskontroll och skötsel

Produkt: **Green City Sopgarage**  
Utförande: Cortenstål  
Rev.datum: 2020-01-22



### Leverans:

Beroende på projektets art levereras Green City Sopgarage i delar eller delvis förmonterat. Leverans sker normalt på konventionella EUR-pallar. Kontrollera att Green City Sopgarage inte har fått några skador under transport eller lossning. Om några skador uppkommit, dokumentera gärna dessa med foto och kontakta snarast leverantören Green City.

Behåll eventuellt emballage och pall så långt möjligt vid förflyttning av Green City Sopgarage på arbetsplatsen.

Green City Sopgarage levereras om så önskas med förmonterade dränerings- och isoleringsskikt. Kunden kan alternativt installera egna dränerings- och isoleringsskikt men materialvalet för dessa skall i så fall stämmas av med Green City. Dränerings- och isoleringsskikten förbättrar inte bara växtbäddens egenskaper utan fungerar även som ett invändigt skydd mellan växtbädden och krukans. Green City Sopgarage skall inte användas utan dräneringsskikt invändigt i planteringskärlen.

### Underhåll:

Green City Sopgarage i utförande av cortenstål är anpassat för långvarig användning utomhus, året runt och med ett minimum av underhåll.

Cortenstålet utvecklar en roströd yta som i sig utgör mycket tåligt ytskikt och som skyddar stålet från fortsatt korrosion. Cortenstålet har en mycket förlåtande yta och smärre ytvariationer, nedsmutsning mm uppfattas inte störande i samma uträkning som på exempelvis en lackad stålplåt. Vid nedsmutsning kan cortenplåten enkelt spolras av vid behov. Rengöringsmedel bör inte användas.

**Observera** att cortenplåten kan färga av sig och missfärga exempelvis kläder och att avrinnande dräneringsvatten kan missfärga ytbeläggningar fram tills dess att rostningsprocessen har stabiliserats. Detta tar ca två år. Green City Sopgarage bör därför inte kombineras med material och markbeläggningar som är känsliga för missfärgning

Jämfört med enklare planteringsjordar är Green Citys substrat (tillbehör 21003) mycket strukturstabil. Över tid kan dock en liten kompaktion förekomma och man kan behöva fylla på lite jord.